

Lankový snímač LS501

Lankový snímač je určen k odměřování délek (elektronické měřicí pásmo) a lineární dráhy. Obvykle je snímač pevně připojen k základně a závěs lanka s odměřovaným objektem. Zpětné navíjení lanka je zajištěno pružinou. Snímač je možno dodat s inkrementálním snímačem (typ LS-D) nebo s víceotáčkovým potenciometrem (typ LS-P). U snímače s potenciometrem je měřená dráha úměrná odporu a hodnota je absolutní analogová. U inkrementálního snímače je vzdálenost úměrná počtu impulzů a je relativní. Rozlišení je dáno počtem impulzů na otáčku. Je-li inkrementální snímač vybaven nulovým pulzem, je tento vyslán každou otáčku cívky – t.j. 10x na celý měřicí rozsah. Lankové snímače nacházejí uplatnění v nenáročných měřeních – např. podavače materiálu, zdviže, manipulační technika a jiné.

Typové označení

LS501 x xxxx xxx x xx

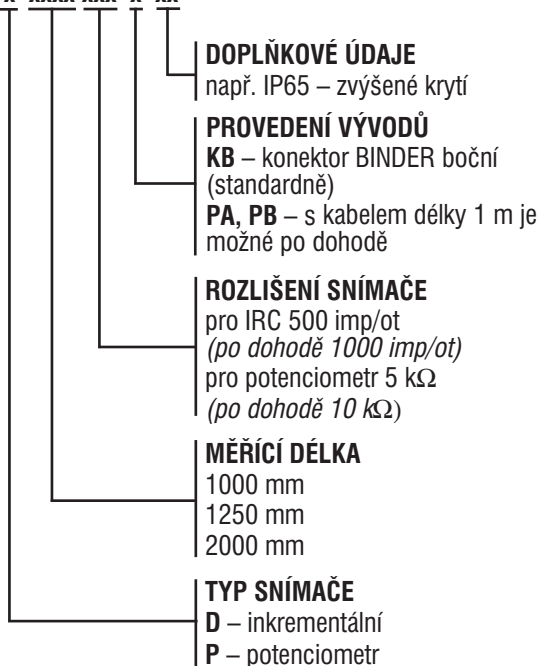

VÝSTUPNÍ SIGNÁLY PRO INKREMENTÁLNÍ SNÍMAČ

2 základní signály (1, 2) posunutá o 90° elektrických bez negací, popřípadě s nulovým impulzem

Údaje pro objednávku

V objednávce je nutno uvést počet kusů, název a typ snímače, odměřovací délku, počet impulzů a termín dodání.

Příklad objednávky

Objednáváme u Vás 7 ks LS501D/2000/500/KB. Snímač LS501D s délkou 2000 mm, počtem 500 impulzů na otáčku a termínem dodání dle konkrétní dohody.

UPOZORNĚNÍ

Nesmí dojít k samovolnému navíjení lanka. V tomto případě hrozí poškození lanka nebo navíjecí pružiny.

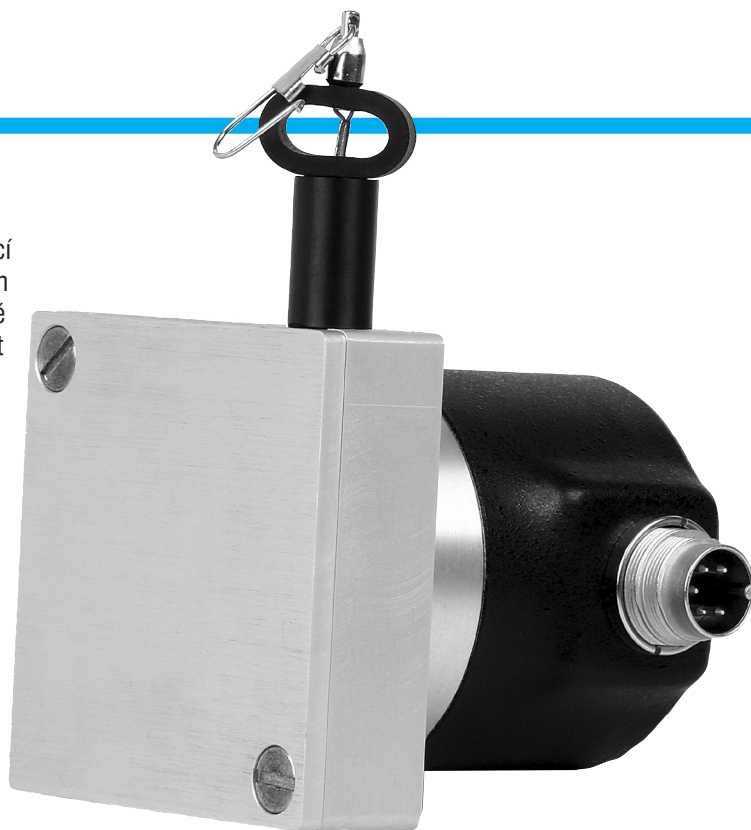

Technické údaje a pracovní podmínky

Měřicí délka [mm]	1000 / 1250 / 2000
Dráha na otáčku [mm]	100 / 125 / 200
Zrychlení lanka [m/s ²]	10
Lanko	průměr 0,6 mm nerez s PA potahem
Min. síla navíjení lanka [N]	1,5
Max. síla vytahování lanka [N]	6
Hmotnost [kg]	0,45
Krytí	IP52 popřípadě IP65
Pracovní teplota	0 až 60° C
Rázový impulz	10g/0,1 ms s potenciometrem
	2g/11 ms s IRC snímačem
Vibrace	20 Hz – 2 kHz/10 g s potenciometrem
	0 Hz – 2 kHz/10 g s IRC snímačem
Vlhkost	90% max. bez kondenzací

Zapojení připojovacích prvků

Pin konektoru	Význam a barva kabelu		
	IRC	Potenciometr	
1	GND	GND	zelená
2	signál Z	jezdec	bílá
3	signál A	napájení	hnědá
4	napájení		
5	signál B		

Elektrické údaje	IRC snímač	Potenciometr
Rozlišení	500 imp/ot (po dohodě 1000)	5 k Ω /10 ot. (po dohodě 10 k Ω)
	0,05 mm pro 1000 mm 0,0625 mm pro 1250 0,1 mm pro 2000 mm	teoreticky téměř nekonečné
	Absolutní chyby délky (kladky)	max. 0,1 %
Nelinearita	$\pm 0,05$ % MR	$\pm 0,25$ % MR
Opakovatelnost měření	$\pm 0,015$ % MR	$\pm 0,1$ % MR
Teplotní roztažnost lanka	0,0117 mm/mK (chyba 0,001%/K – lze prakticky zanedbat)	
Napájecí napětí (V DC)	+5V/50 mA (po dohodě možné napájení +18 až +30 V)	max. +42 V
Proud jezdce – doporučený (max. mA)	–	0,1/5
Výstupní signály	digitální A+B bez negací (po dohodě s nulovým pulzem - není možný pro dělení 1000) úroveň TTL log. zisk 1 (po dohodě HTL + 20 mA)	analogový

26 (2000)
15 (1250)
10 (1000)

Rozměrový náčrtek

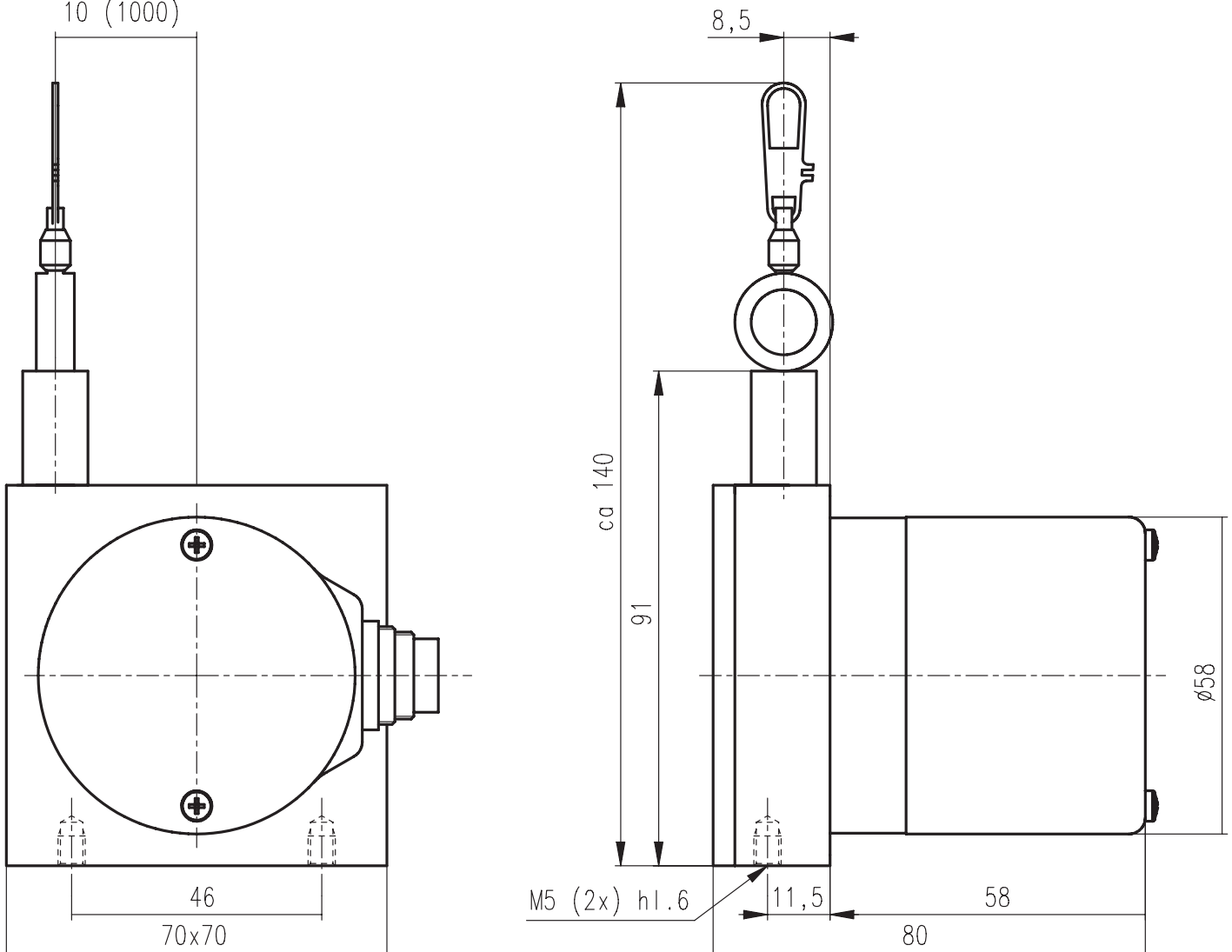

Změna technických parametrů vyhrazena.