

SVORNICE

SVORKOVNICE

VERZIA 3.3

PRODUKTOVÝ KATALÓG

TECHNICKÁ ČASŤ

K3

Radové svornice

RS, RSA, RSB, RSM, RSK, RSKI, RSN, RSDPS – to sú vaše známe základné aj nadstavbové riešenia pre elektroinštalačné rozvody.

- kvalitné plastové materiály vyhovujúce skúške žeravým drôtom **850 °C**;
- farebné škály prispôsobované vašim želaniam;
- Cu a Ms materiály špeciálne povrchovo upravené tak, aby poskytovali najnižšie prechodové odpory a maximálnu ochranu proti korózii;
- vysoká variabilita prepojovacích možností.

Toto sú základné črty originálneho systému radových svorníc SEZ.

Niekoľko patentovo chránených riešení a ochrany dizajnov vám zaručia pohodlnosť, rýchlosť a efektívnosť realizácie elektrických rozvodov.

Svornice majú použité zvinované svorky s upevnením drieku skrutky svorky vo výlisku púzdra. Ak nie je tabuľkách uvedené inak, tak každá zo svoriek umožňuje spoľahlivé pripojenie vodiča alebo vodičov menovitého pripojovacieho prierezu, a o jeden a dva stupne menšieho (napr.: svorka 2,5 mm² umožňuje pripojenie aj vodičov 1,5 alebo 1 mm²). Krútiaci moment pre skrutkové svorky zodpovedá požiadavkám normy **EN 60947 – 7 – 1**.

PREPOJOVANIE SVORNÍC

Vzájomné prepojenie svorníc je riešené pomocou prepojok pre prepojenie 2, 3 a 5 svorníc. Pred prepájaním svorníc odstráňte ich plastové priečky. Prepojky pozostávajú z prepojovacieho mostíka, skrutiek a prepojovacích nástavcov. Po demontáži prepojovacieho nástavca a skrutky riešenie umožňuje aj vzájomné prepojenie svorníc ponad svornice s iným napätím. Povrchové cesty a vzdušné vzdialenosti medzi prepojovacím mostíkom a živými časťami tejto svornice odpovedajú menovitému izolačnému napätiu.

Rozsah prepojenia je možné rozšíriť spájaním prepojok pomocou prepojovacieho mostíka pre dve svornice.

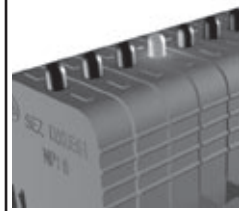
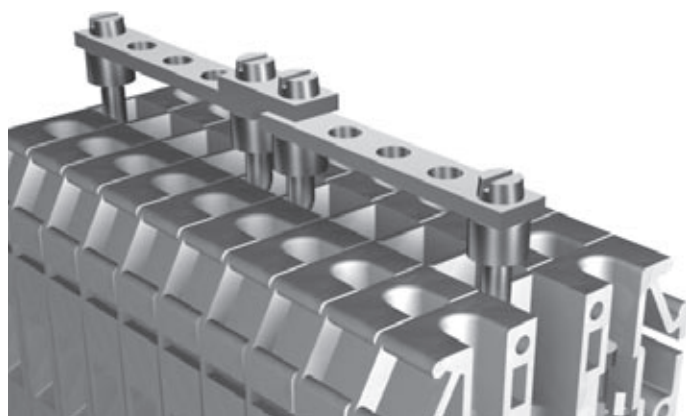

Zvýšenie možností a variabilnosti vzájomného prepojovania svorníc je ešte výraznejšie u varianty RSA, kde sa prepojenie dá uskutočniť v dvoch rovinách.

MERACIE NÁSTAVCE

Meracie nástavce sú určené pre kolíky (banánky) \varnothing 4 mm. Montujú sa do tých istých miest ako prepojovacie nástavce.

Je však možná aj kombinácia montáže prepojky a meracieho nástavca v jednom uzle.

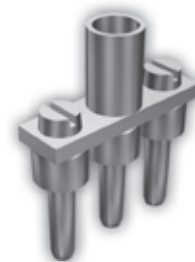

RADOVÁ SVORNICA RS

Svornica pre univerzálne použitie.

Oproti sérii RSDPS má nasledovné výhody:

- zvýšené krytie na **IP 20**;
- pri použití prepojok nie je nutné nechávať medzeru medzi svornicami;
- lepšie upevnenie na lištu;
- väčší pripojovací rozsah.



RADOVÁ SVORNICA S ROZPOJITEĽNÝM MOSTÍKOM RSA 2,5 – M

Svornica sa používa v obvodoch s prúdovým tran-

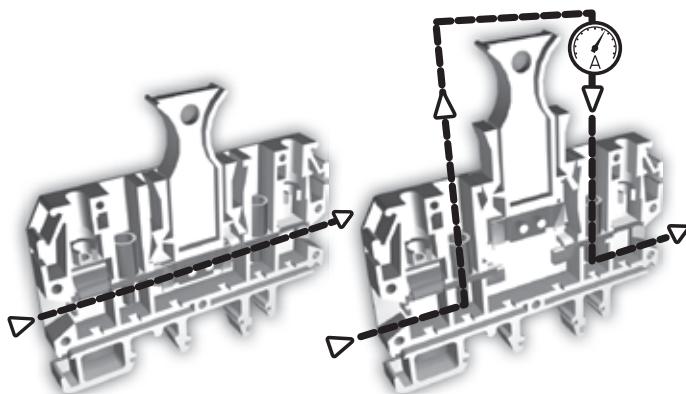

sformátorom, kde musí byť pri výmene meracích prístrojov, manipulácii alebo pri meraniach prúdu v obvode pomocou externých prístrojov sekundárny obvod uzavretý.

Vysoká variabilita prepojovania je zaručená dvoma rovinami prepojovania.

Spojku je taktiež možné demontovať (v rozopnutom stave svornice stlačíme výstupky spojky a spojku z telesa svornice vyberieme) a na jej miesto namontovať poistkový nástavec NP (NPI).



RADOVÁ SVORNICA S POISTKOU RSA 2,5 – NP

Je určená pre trubkové poistky $\varnothing 5 \times 20$ mm s menovitým prúdom do 6,3 A, 250 V. Poistkový nástavec má priestor pre uloženie rezervnej poistky.

RADOVÁ SVORNICA S POISTKOU A INDIKÁCIOU RSA 2,5 – NPI

Svornica typ RSA 2,5-NPI má indikáciu prepálenia trubkovej poistky LED diódou červenej farby.

Vlastnosti sú rovnaké ako u typu RSA 2,5 NP, nie je však priestor pre uloženie rezervnej poistky.

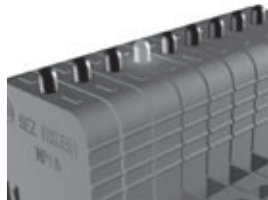

RADOVÁ SVORNICA S BEZSKRUTKOVOU SVORKOU RSB

Ak je čas vašim nepriateľom spoľahnite sa na svornicu RSB, ktorá má namiesto skrutkovej svorky použité kontaktné pero. Pri pripojovaní alebo odpojovaní vodičov sa prítlak kontaktného pera uvoľní skrutkovačom buď jeho klopením v naznačenom smere alebo pootočením. Pri použití ohybných vodičov je nutné použiť vodičovú koncovku. Označovacie štítky sa vkladajú do stredu hornej časti svornice.



RADOVÁ SVORNICA RSM

Ak hľadáte riešenie pre malé priestory ponúkame vám svornicu RSM, ktorá zabezpečuje plnú funkcionalitu a variabilitu ako svornice RS 2,5 a RS 6, ale s podstatne menšími rozmermi. Je určená na lištu TS 15.

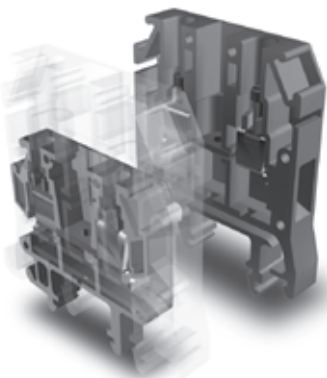

RADOVÁ SVORNICA PRE OCHRANNÝ VODIČ RSN

Používa sa podľa EN 60 947-7-1, EN 60 998-2-1 pre prívodný a vývodný vodič alebo podľa EN 60 947-7-2 pre ochranný vodič PE, PEN, s využitím TS 35, ako zbernice pre vzájomné prepájanie svorníc.

Pre pripájanie vodiča PEN je možné využiť len svornicu RSN 16 (pre pripojovacie prierezy 10 mm² a vyššie). V takom prípade musí byť použitá nosná lišta z Cu materiálu. Oceľová lišta galvanicky pozin-

kovaná a pasivovaná chromátom môže byť použitá iba pre funkciu PE. Pri napájaní vodičov prúdom cez nosnú lištu, musí byť táto z Cu materiálu. Pri montáži (alebo demontáži) svornice na lištu musia byť skrutky pripojovacích svoriek vyskrutkované.

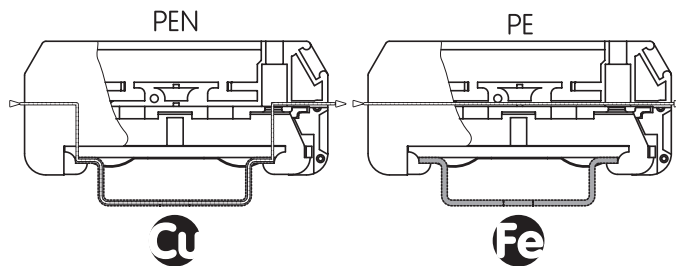

kovaná a pasivovaná chromátom môže byť použitá iba pre funkciu PE.

Pri napájaní vodičov prúdom cez nosnú lištu, musí byť táto z Cu materiálu.

Pri montáži (alebo demontáži) svornice na lištu musia byť skrutky pripojovacích svoriek vyskrutkované.

RADOVÁ SVORNICA KOMBINOVANÁ RSK

Originálne SEZ riešenie umožňuje v jednofázových rozvodoch vedenie PEN a fázového vodiča v jednej šírke svornice. Pre toto použitie je určená farba nastavbovej svornice prírodná.

V päťvodičovej sústave vám svornica umožní samostatné vedenie vodiča PE s prepojením na nosnú lištu a vodiča N izolovane od lišty a vodiča PE. Pre toto použitie je určená farba nastavbovej svornice modrá.

RADOVÁ SVORNICA RSDPS

Tradičné, obľúbené riešenie pre elektrické rozvody. IP 00. Púzdro aj skrutky sú z mosadze.

Spojovací mostík pevný

Používa sa pre trvalé prepojenie susedných radových svorníc vo svorkovnici. Dodáva sa zároveň s príslušnými nastavcami a skrutkami. Medzi spojkami rôznej polarít, resp. rôznych pólů je potrebné ponechať vzdialenosť v šírke jednej svornice.

Spojovací mostík rozpojiteľný

Používa sa pre rozpojiteľné prepojenie susedných radových svorníc. Dodáva sa zároveň s príslušnými nastavcami a skrutkami. Pri ich použití pre zaistenie bezpečnej vzdialenosti je nutné oddelenie svorníc rôznej polarít, resp. pólů alebo sústav na vzdialenosť dĺžky mostíka.

Legenda symbolov použitých v katalógu

	Príložka		Norma pre domáce použitie
	Koncová zvierka		Norma pre priemyselné použitie
	Prepojovací mostík pre dve svornice + skrutky		Materiál – termoplast
	Prepojovací mostík pre tri svornice + skrutky		Materiál – termoset
	Prepojovací mostík pre päť svorníc + skrutky		Materiál – porcelán
	Prepojovací mostík pre dve svornice RSDPS – pevný + skrutky		Pevný vodič
	Prepojovací mostík pre tri svornice RSDPS – pevný + skrutky		Ohybný vodič
	Prepojovací mostík pre dve svornice RSDPS – rozpojiteľný + skrutky		Fázový vodič
	Merací nástavec		Neutrálny vodič
	Nástavec pre rozpojiteľné mostíky RSDPS		Ochranný vodič
	Označovací štítok Z5		
	Označovací štítok 6035-01 K		
	Poistkový nástavec NP (NPI) pre RSA		
	Upevňovacia lišta		

Konštrukčná charakteristika

Prúd [A]	Napätie [V]	Prierez [mm ²]	Dĺžka odizolovania [mm]	Typ	Radová svornica RS x / y
				IP 20	0 1 2 3 4 5 6 7 N
					Stupeň krytia
					Označenie typu
					Dĺžka odizolovaných častí vodiča
					Prierez pripájaného vodiča
					Maximálne menovité izolačné napätie U_{nmax}
					Maximálny menovitý prúd I_{nmax}
					Dostupné farebné vyhotovenie

Legenda kódov farieb v typovom označení = y

0 prírodná	5 čierna
1 modrá	6 červená
2 sivá	7 hnedá
3 žltá	N žlto-zelená
4 zelená	

Prúd [A]	Napätie [V]	Prierez [mm ²]	Dĺžka odizolovania [mm]	Typ	Radová svornica RS x / y	0	1	2	3	4	6	7			
26	800	□ 0,35 ÷ 4 ▩ 0,5 ÷ 2,5	8	RS 2,5/y	IP 20 										
46 34	800	□ 0,35 ÷ 10 ▩ 0,5 ÷ 6	9	RS 6/y											
61 46	800	□ 0,35 ÷ 16 ▩ 0,5 ÷ 10	10,5	RS 10/y											
Typ															
Typ \ [mm]	A	B	C1	C2	C3	H									
RS 2,5	41,2	34,6	44	45	49,5	6,4									
RS 6	41,2	34,6	44	45	49,5	6,6									
RS 10	41,2	34,6	44	45	49,5	7,7									

					Radová svornica RS 25 / y							0	1	2	3	4	6	7	
101	800	□ 1,5 ÷ 25 ▩ 2,5 ÷ 16	10	RS 25/y	IP 20 														
Typ																			
Typ \ [mm]	A	B	C1	C2	C3	H													
RS 25	41,8	35,7	50	52,9	56,4	11,4													

					Radová svornica RS 50 / y							0	1	2	3	4	6	7	N
150	800	□ 1,5 ÷ 70 ▩ 2,5 ÷ 50	14	RS 50/y	IP 20 														
Typ																			
Typ \ [mm]	A	B	C2	H															
RS 50	62,3	52,6	66,9	18,2															

					Radová svornica RS 120 / y							0	1	2	3	4	6	7	N
270	800	□ 2,5 ÷ 120 ▩ 6 ÷ 95	20	RS 120/y	IP 20 														
Typ																			
Typ \ [mm]	A	B	C2	H															
RS 120	68,8	65,6	86,2	23,8															

Prúd [A]	Napätie [V]	Prierez [mm ²]	Dížka odizolovania [mm]	Typ	Radová svornica RSA 2,5 - M 0
----------	-------------	----------------------------	-------------------------	-----	---

IP 20

EN 60947-7-1 EN 60998-2-1

26 630 0,35 ÷ 4
 0,5 ÷ 2,5 8 RSA 2,5 - M

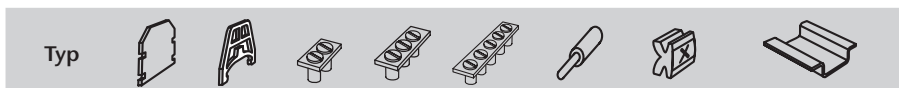
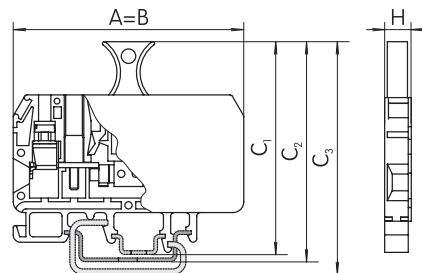

Typ \ [mm]	A	B	C1	C2	C3	H
RSA 2,5-M	63,7	63,7	58,7	60,7	64,2	8

					Radová svornica RSA 2,5 - NP 0
--	--	--	--	--	--

IP 20

EN 60947-7-1 EN 60998-2-1

26 630 0,35 ÷ 4
 0,5 ÷ 2,5 8 RSA 2,5-NP

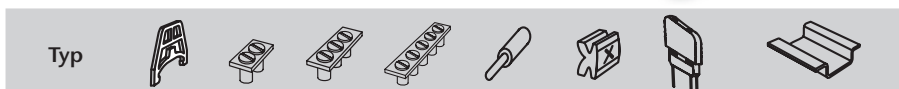
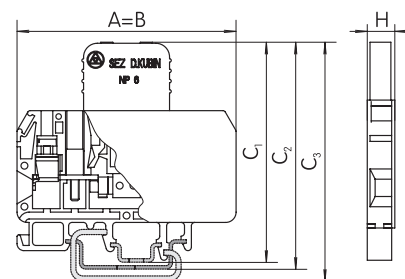
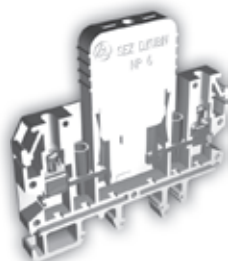

Typ \ [mm]	A	B	C1	C2	C3	H
RSA 2,5-NP	63,7	63,7	63,6	65,6	69,1	8

					Radová svornica RSA 2,5 - NPI 0
--	--	--	--	--	---

IP 20

EN 60947-7-1 EN 60998-2-1

26 630 0,35 ÷ 4
 0,5 ÷ 2,5 8 RSA 2,5-NPI

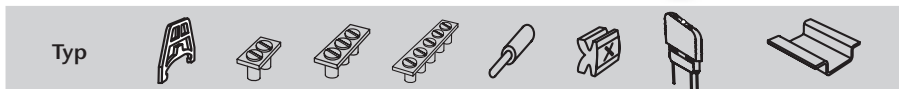
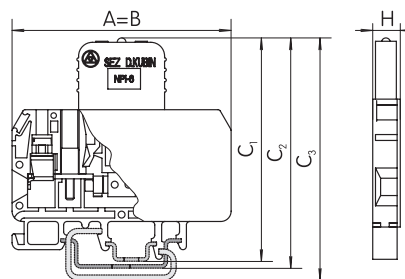
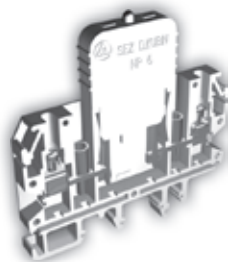

Typ \ [mm]	A	B	C1	C2	C3	H
RSA 2,5-NPI	63,7	63,7	66,2	68,2	71,7	8

					Radová svornica RSB x / y 0 1	6 7
--	--	--	--	--	---	---

IP 20

EN 60947-7-1 EN 60998-2-2

26 800 1 ÷ 2,5
 1 ÷ 2,5 7 RSB 2,5/y

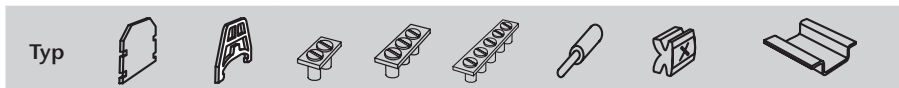
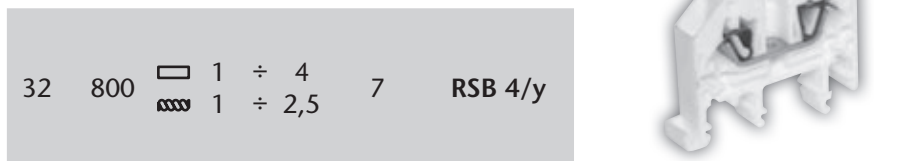
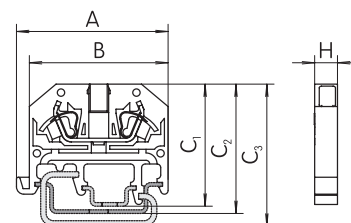

Typ \ [mm]	A	B	C1	C2	C3	H
RSB 2,5	41,2	37,7	33,2	34,2	38,7	6,2
RSB 4	41,2	37,7	33,2	34,2	38,7	6,8

Prúd [A]	Napätie [V]	Prierez [mm ²]	Dĺžka odizolovania [mm]	Typ	Radová svornica RSM x / y	0 1
----------	-------------	----------------------------	-------------------------	-----	---------------------------	-----

26 690 $\square 0,35 \div 4$
 $\text{~~~~} 0,5 \div 2,5$ 8 RSM 2,5/y

46 690 $\square 0,35 \div 10$
 $\text{~~~~} 0,5 \div 6$ 9 RSM 6/y

IP 20

EN 60947-7-1 EN 60998-2-1

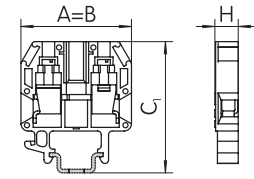

Typ

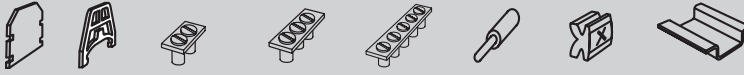

RSM 2,5	PM 2,5	-	MP 2,5/2	MP 2,5/3	-	RMN 2,5	Z5	TS 15
RSM 6	PM 6	-	MP 6/2	MP 6/3	MP 6/5	RMN 10	Z5	TS 15

Typ \ [mm]	A	B	C ₁	H
RSM 2,5	30,3	30,3	32,9	5
RSM 6	30,3	30,3	36	6,2

ZEMNIACE RADOVÉ SVORNICE S PREPOJENÍM NA LIŠTU

Prúd [A]	Napätie [V]	Prierez [mm ²]	Dĺžka odizolovania [mm]	Typ	Radová svornica RSN x	N
----------	-------------	----------------------------	-------------------------	-----	-----------------------	---

26 - 2,5 12 RSN 2,5

46 - 6 12 RSN 6

61 - 16 12 RSN 16

IP 20

EN 60947-7-1 EN 60998-2-1

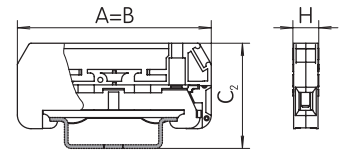

Typ



RSN 2,5	-	-	-	-	-	-	Z5	TS 35
RSN 6	-	-	-	-	-	-	Z5	TS 35
RSN 16	-	-	-	-	-	-	Z5	TS 35

Typ \ [mm]	A	B	C ₂	H
RSN 2,5	54	54	28,2	6,8
RSN 6	54	54	28,2	8
RSN 16	55	55	32,7	11,2

ZEMNIACE RADOVÉ SVORNICE BEZ PREPOJENIA NA LIŠTU

26 800 $\square 0,35 \div 4$
 $\text{~~~~} 0,5 \div 2,5$ 8 RS 2,5 N/43
RS 2,5 N/34

26 800 $\square 0,35 \div 4$
 $\text{~~~~} 0,5 \div 2,5$ 8 RS 2,5 /4
RS 2,5 /3

Radová svornica RS 2,5 N/y, RS 2,5 /y, PRS /y

3 4

IP 20

EN 60947-7-1 EN 60998-2-1

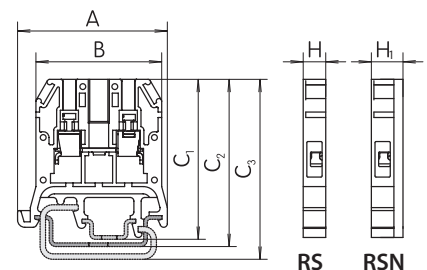

Príložka zelená
príložka žltá

PRS /4
PRS /3

Pozri tabuľku
Objednávacie čísla

Typ

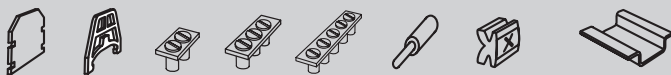

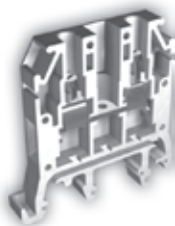
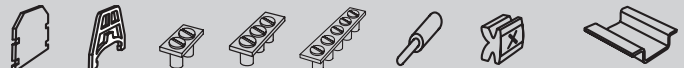

RS 2,5 N	PRS/y	RSD 88	P6/2	P6/3	P6/5	RMN 10	Z5	TS 15, TS 32, TS 35
RS 2,5	PRS/y	RSD 88	P6/2	P6/3	P6/5	RMN 10	Z5	TS 15, TS 32, TS 35

Typ \ [mm]	A	B	C ₁	C ₂	C ₃	H	H ₁
RS 2,5 N/y	41,2	34,6	44	45	49,5	-	7,2
RS 2,5 /y	41,2	34,6	44	45	49,5	6,4	-

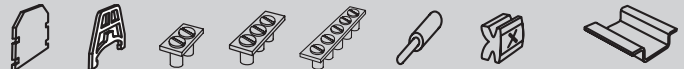
Prúd [A]	Napätie [V]	Prierez [mm ²]	Dĺžka odizolovania [mm]	Typ	Radová svornica RS 6 N/y, RS 6 /y, PRS /y	3 4																								
46 34	800	□ 0,35 ÷ 10 ▩ 0,5 ÷ 6	9	RS 6 N /43 RS 6 N /34	 IP 20 EN 60947-7-1 EN 60998-2-1																									
46 34	800	□ 0,35 ÷ 10 ▩ 0,5 ÷ 6	9	RS 6 /4 RS 6 /3																										
				Príložka zelená príložka žltá	PRS /4 PRS /3																									
				Pozri tabuľku Objednávacie čísla																										
																														
<table border="1"> <thead> <tr> <th>Typ \ [mm]</th> <th>A</th> <th>B</th> <th>C₁</th> <th>C₂</th> <th>C₃</th> <th>H</th> <th>H₁</th> </tr> </thead> <tbody> <tr> <td>RS 6 N/y</td> <td>41,2</td> <td>34,6</td> <td>44</td> <td>45</td> <td>49,5</td> <td>–</td> <td>7,4</td> </tr> <tr> <td>RS 6 /y</td> <td>41,2</td> <td>34,6</td> <td>44</td> <td>45</td> <td>49,5</td> <td>6,6</td> <td>–</td> </tr> </tbody> </table>							Typ \ [mm]	A	B	C ₁	C ₂	C ₃	H	H ₁	RS 6 N/y	41,2	34,6	44	45	49,5	–	7,4	RS 6 /y	41,2	34,6	44	45	49,5	6,6	–
Typ \ [mm]	A	B	C ₁	C ₂	C ₃	H	H ₁																							
RS 6 N/y	41,2	34,6	44	45	49,5	–	7,4																							
RS 6 /y	41,2	34,6	44	45	49,5	6,6	–																							

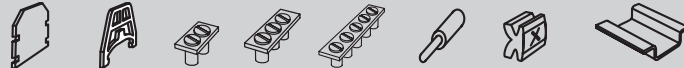
Prúd [A]	Napätie [V]	Prierez [mm ²]	Dĺžka odizolovania [mm]	Typ	Radová svornica RS 10 N/y, RS 10 /y, PRS /y	3 4																								
61 46	800	□ 0,35 ÷ 16 ▩ 0,5 ÷ 10	10,5	RS 10 N /43 RS 10 N /34	 IP 20 EN 60947-7-1 EN 60998-2-1																									
61 46	800	□ 0,35 ÷ 16 ▩ 0,5 ÷ 10	10,5	RS 10 /4 RS 10 /3																										
				Príložka zelená príložka žltá	PRS /4 PRS /3																									
				Pozri tabuľku Objednávacie čísla																										
																														
<table border="1"> <thead> <tr> <th>Typ \ [mm]</th> <th>A</th> <th>B</th> <th>C₁</th> <th>C₂</th> <th>C₃</th> <th>H</th> <th>H₁</th> </tr> </thead> <tbody> <tr> <td>RS 10 N/y</td> <td>41,2</td> <td>34,6</td> <td>44</td> <td>45</td> <td>49,5</td> <td>–</td> <td>8,5</td> </tr> <tr> <td>RS 10 /y</td> <td>41,2</td> <td>34,6</td> <td>44</td> <td>45</td> <td>49,5</td> <td>7,7</td> <td>–</td> </tr> </tbody> </table>							Typ \ [mm]	A	B	C ₁	C ₂	C ₃	H	H ₁	RS 10 N/y	41,2	34,6	44	45	49,5	–	8,5	RS 10 /y	41,2	34,6	44	45	49,5	7,7	–
Typ \ [mm]	A	B	C ₁	C ₂	C ₃	H	H ₁																							
RS 10 N/y	41,2	34,6	44	45	49,5	–	8,5																							
RS 10 /y	41,2	34,6	44	45	49,5	7,7	–																							

Prúd [A]	Napätie [V]	Prierez [mm ²]	Dĺžka odizolovania [mm]	Typ	Radová svornica RS 25 N/y, RS 25 /y, PRS 25/y	3 4																								
101 101	800	□ 1,5 ÷ 25 ▩ 2,5 ÷ 16	10	RS 25 N /43 RS 25 N /34	 IP 20 EN 60947-7-1 EN 60998-2-1																									
101 101	800	□ 1,5 ÷ 25 ▩ 2,5 ÷ 16	10	RS 25 /4 RS 25 /3																										
				Príložka zelená príložka žltá	PRS 25/4 PRS 25/3																									
				Pozri tabuľku Objednávacie čísla																										
																														
<table border="1"> <thead> <tr> <th>Typ \ [mm]</th> <th>A</th> <th>B</th> <th>C₁</th> <th>C₂</th> <th>C₃</th> <th>H</th> <th>H₁</th> </tr> </thead> <tbody> <tr> <td>RS 25 N/y</td> <td>41,8</td> <td>35,7</td> <td>50</td> <td>52,9</td> <td>56,4</td> <td>–</td> <td>12,5</td> </tr> <tr> <td>RS 25 /y</td> <td>41,8</td> <td>35,7</td> <td>50</td> <td>52,9</td> <td>56,4</td> <td>11,4</td> <td>–</td> </tr> </tbody> </table>							Typ \ [mm]	A	B	C ₁	C ₂	C ₃	H	H ₁	RS 25 N/y	41,8	35,7	50	52,9	56,4	–	12,5	RS 25 /y	41,8	35,7	50	52,9	56,4	11,4	–
Typ \ [mm]	A	B	C ₁	C ₂	C ₃	H	H ₁																							
RS 25 N/y	41,8	35,7	50	52,9	56,4	–	12,5																							
RS 25 /y	41,8	35,7	50	52,9	56,4	11,4	–																							

Prúd [A]	Napätie [V]	Prierez [mm ²]	Dĺžka odizolovania [mm]	Typ	Radová svornica RS 50 / N	3 4										
150	800	□ 1,5 ÷ 70 ▩ 2,5 ÷ 50	14	RS 50/N	 IP 20 EN 60947-7-1 EN 60998-2-1											
				Pozri tabuľku Objednávacie čísla												
																
<table border="1"> <thead> <tr> <th>Typ \ [mm]</th> <th>A</th> <th>B</th> <th>C₂</th> <th>H</th> </tr> </thead> <tbody> <tr> <td>RS 50/N</td> <td>62,3</td> <td>52,6</td> <td>66,9</td> <td>18,2</td> </tr> </tbody> </table>							Typ \ [mm]	A	B	C ₂	H	RS 50/N	62,3	52,6	66,9	18,2
Typ \ [mm]	A	B	C ₂	H												
RS 50/N	62,3	52,6	66,9	18,2												

Prúd [A]	Napätie [V]	Prierez [mm ²]	Dĺžka odizolovania [mm]	Typ	Radová svornica RS 120 / N
----------	-------------	----------------------------	-------------------------	-----	-------------------------------

IP 20

EN 60947-7-1 EN 60998-2-1

270 800 2,5 ÷ 120
 6 ÷ 95 20 RS 120/N

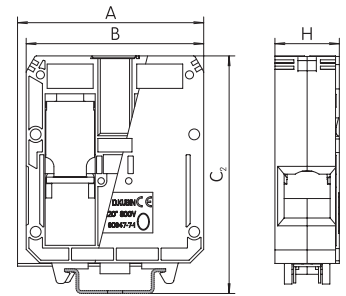

Typ								
RS 120/N	-	RSD 88	-	P120/3	-	RMN 50	Z5	TS 35

Typ \ [mm]	A	B	C ₂	H
RS 120/N	68,8	65,6	86,2	23,8

OBJEDNÁVACIE ČÍSLA

Farebné označenie	2,5 mm ²	6 mm ²	10 mm ²	25 mm ²	50 mm ²	120 mm ²	Farebné označenie				
Zelená svornica + žltá prepážka	<table border="1"><tr><td>4</td><td>3</td></tr></table>	4	3	RS 2,5 N/43	RS 6N/43	RS 10N/43	RS 25N/43	RS 50/N RS 120/N	Zelená svornica + žltá prepážka <table border="1"><tr><td>4</td><td>3</td></tr></table>	4	3
4	3										
4	3										
Žltá svornica + zelená prepážka	<table border="1"><tr><td>3</td><td>4</td></tr></table>	3	4	RS 2,5 N/34	RS 6N/34	RS 10N/34	RS 25N/34				
3	4										
Zelená svornica	<table border="1"><tr><td>4</td></tr></table>	4	RS 2,5 5/4	RS 6/4	RS 10/4	RS 25/4					
4											
Žltá svornica	<table border="1"><tr><td>3</td></tr></table>	3	RS 2,5 5/3	RS 6/3	RS 10/3	RS 25/3					
3											
Zelená prepážka	<table border="1"><tr><td>4</td></tr></table>	4	PRS/4	PRS/4	PRS/4	PRS 25/4					
4											
Žltá prepážka	<table border="1"><tr><td>3</td></tr></table>	3	PRS/3	PRS/3	PRS/3	PRS 25/3					
3											

L 26 690

L	0,35 ÷ 2,5	8
PE	2,5	12

 RSK 2,5/y

Radová svornica
RSK x / y

0	1
---	---

N 26 -

N	0,35 ÷ 2,5	8
PE	2,5	12

 RSK 2,5/y

IP 20

EN 60947-7-1 EN 60947-7-2 EN 60998-2-1

L 46 690

L	0,35 ÷ 6	9
PE	6	12

 RSK 6/y

N 46 -

N	0,35 ÷ 6	9
PE	6	12

 RSK 6/y

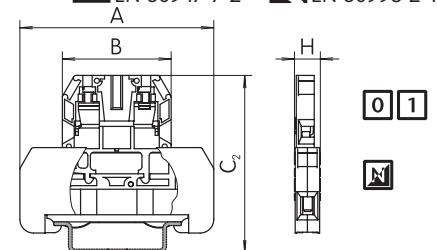
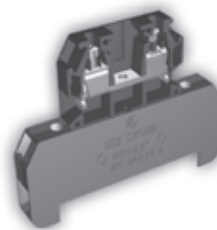

Typ							
RSK 2,5	-	RSD 88	-	-	-	Z5	TS 35
RSK 6	-	RSD 88	-	-	-	Z5	TS 35

Typ \ [mm]	A	B	C ₂	H
RSK 2,5	54	30,3	48,3	6,8
RSK 6	54	30,3	48,3	8

Prúd [A]	Napätie [V]	Prierez [mm ²]	Dĺžka odizolovania [mm]	Typ	Radová svornica RSDPS x / y	0 1 2 3 5 6 7
----------	-------------	----------------------------	-------------------------	-----	-----------------------------	---------------

10	500		1,5 1,5	9	RSDPS - 00/y	
25	500		4 4	11	RSDPS - 10/y	
40	660		10 10	13	RSDPS - 20/y	
80	500		25 25	16	RSDPS - 30/y	

IP 00

EN 60947-7-1 EN 60998-2-1

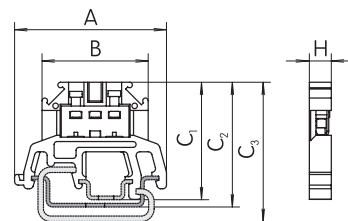

Typ \ [mm]	A	B	C ₁	C ₂	C ₃	H
RSDPS-00	41,5	29	32,1	33,3	38,1	6
RSDPS-10	41,5	33,5	37,1	38,3	43,1	8
RSDPS-20	42	39,5	41,6	42,8	47,6	9,7
RSDPS-30	47	44,5	51,6	52,8	57,6	12,5

Typ										
RSDPS-00	RSDPS-01	RSD 88	6035-03	-	-	6035-09	6035-08	Z5	6035 - 01 K	TS 15, TS 32, TS 35
RSDPS-10	RSDPS-11	RSD 88	6035-13	6035-12	-	6035-19	6035-18	Z5	6035 - 01 K	TS 15, TS 32, TS 35
RSDPS-20	RSDPS-21	RSD 88	6035-23	6035-22	-	6035-29	6035-28	Z5	6035 - 01 K	TS 15, TS 32, TS 35
RSDPS-30	RSDPS-31	RSD 88	6035-33	6035-32	6035-35	6035-39	6035-38	Z5	6035 - 01 K	TS 15, TS 32, TS 35

4	250	0,75 ÷ 1,5	RSDPS - 100	Radová svornica RSDPS - 100
---	-----	------------	-------------	-----------------------------

Veľkosť tavnej poistkovej vložky: $\varnothing 5 \times 20$ mm.
 Menovitý prúd poistkovej vložky: 4 A.
 Menovitý stratový výkon:
 – pri samostatnom umiestnení 4W,
 – pri kombinovanom umiestnení 2,5W.
 Maximálny stratový výkon P_{vk} :
 – pri samostatnom umiestnení 4,2 W,
 – pri kombinovanom umiestnení 2,9 W.

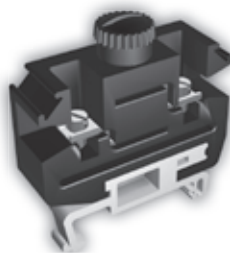

EN 60947-7-3

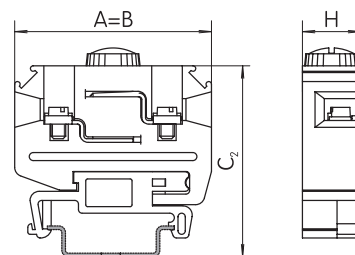

Typ										
RSDPS-100	6035-101	RSD 88	-	-	-	-	Z5	6035-01 K	TS 35	

Typ \ [mm]	A	B	C ₂	H
RSDPS-100	54	54	52,2	16,4

Prepojovací mostík x / y N vodič PE vodič

61	660		16	-	7/y	
61	660		16	-	12/y	
61	660		16	-	15/y	



EN 60998-2-1

Ponúkame aj dodávku 1 m dlhej svorkovej lišty pod označením NS 154/100, ktorú si môžete narezat' podľa vašej potreby.

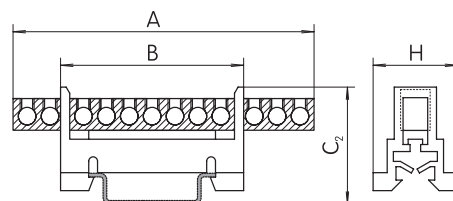

Typ									
7/y	-	-	-	-	-	-	-	TS 35	
12/y	-	-	-	-	-	-	-	TS 35	
15/y	-	-	-	-	-	-	-	TS 35	

Typ \ [mm]	A	B	C ₂	H
7/y	51,5	51,5	31	23,4
12/y	85,5	51,5	31	23,4
15/y	105	51,5	31	23,4

Nosná lišta DIN TS 35 /x/0

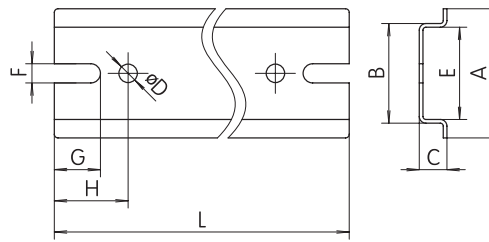
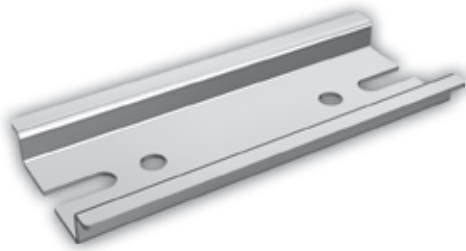

Ponúkaná dĺžka [cm]

10	72
20	80
30	90
40	100
50	110
60	120
64	
70	

Poznámka: Iné rozmery lišt po dohode s výrobcom.

x – dĺžka lišty v cm

0 – povrchová úprava, zinkovanie

Typ \ [mm]	A	B	C	ØD	E	F	G	H
TS 35 /x/0	35±0,3	27±0,3	7,5±0,3	5	25±0,3	5,2±0,3	12,5	20

Nosná lišta DIN TSB 35

Nosná lišta DIN TSP 35 /x

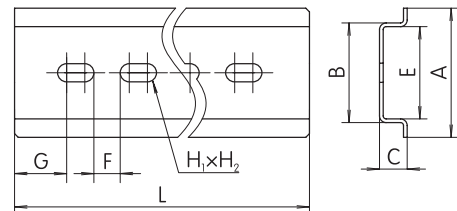
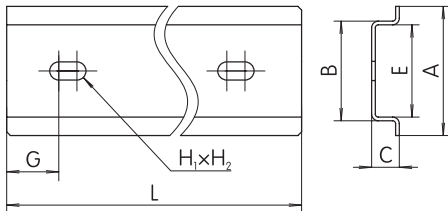

Poznámka: Nosné lišty TSB 35 a TSP 35 sú vyrobené zo zinkovaného oceľového plechu.

Typ \ [mm]	A	B	C	E	G	H ₁	H ₂	L	Typ \ [mm]	A	B	C	E	F	G	H ₁	H ₂	L
TSB 35	35	26	7	24	7,5	6	12	1000	TSP 35 / 1	35	26	7	24	10	7,5	6	12	1000
									TSP 35 / 2	35	26	7	24	10	7,5	6	12	2000

Koncová zvierka RSD 88

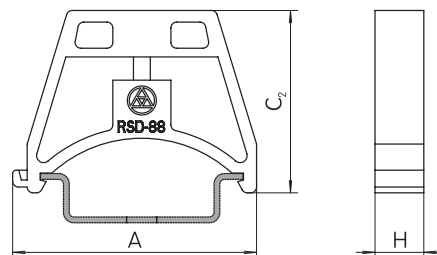

Typ \ [mm]	A	C ₂	H
RSD 88	42,1	31,8	8,5

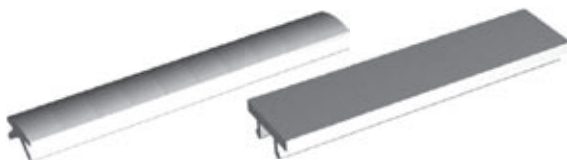

Označovacie štítky Z5, 6035-01 K

Znaky dostupné pre štítky Z5:
znaky:

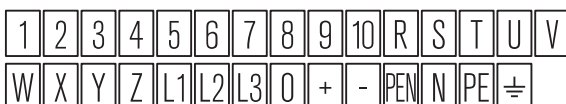

* predstavuje znak označenia podľa tejto znakovkej sady, alebo číslice 1-100

Použitie: Pre jednotlivé alebo priebežné označenie radových svorníc.

Materiál: PVC

Označovacie štítky Z 5 dodávame v rôznych alfanumerických kombináciách.

Objednávanie Z 5

1. spôsob: napr. Z 5 (bez popisu)

2. spôsob: napr. Z 5 *

Typ 6035 – 01 K dodávame bez označenia.

Stožiarové svorkovnice

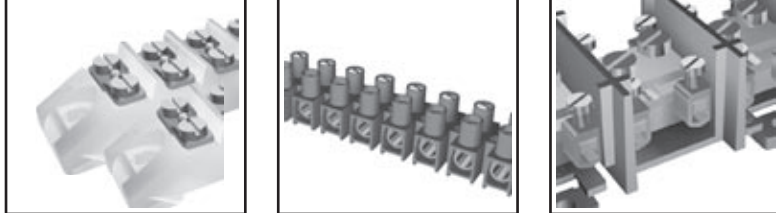

Firma **SEZ** rozširuje sortiment svojich výrobkov o skupinu stožiarových svorkovnic pre sústavu **TNC** a **TNS**. V ponuke sú stožiarové svorkovnice priechodzie aj odbočovacie. Svorkovnice sú zostavené z radových svorníc **RS 10**, **RS 25**, **RS 50**, **RS 10N**, **RS 25N**, **RS 50N**. Svorkovnice sú umiestnené na DIN lište **TS 35**, ktorej dĺžka je závislá na druhu stožiarovej svorkovnice. Slúžia pre pripojenie a vetvenie elektrickej sústavy na verejné osvetlenia.

Vlastnosti stožiarových svorkovnic:

- materiál termoplast – polyamid **PA 6**, horľavosť **V0** podľa **UL 94**, bez halogénov;
- možnosť pripojenia pevných aj zlanených vodičov;
- krytie **IP 20** bez nutnosti používania príslušenstva alebo krytov u všetkých typov;
- svorky v zostavách svorníc sú označené popisom;
- svorkovnice sú dodávané bez vlastných poistiek.

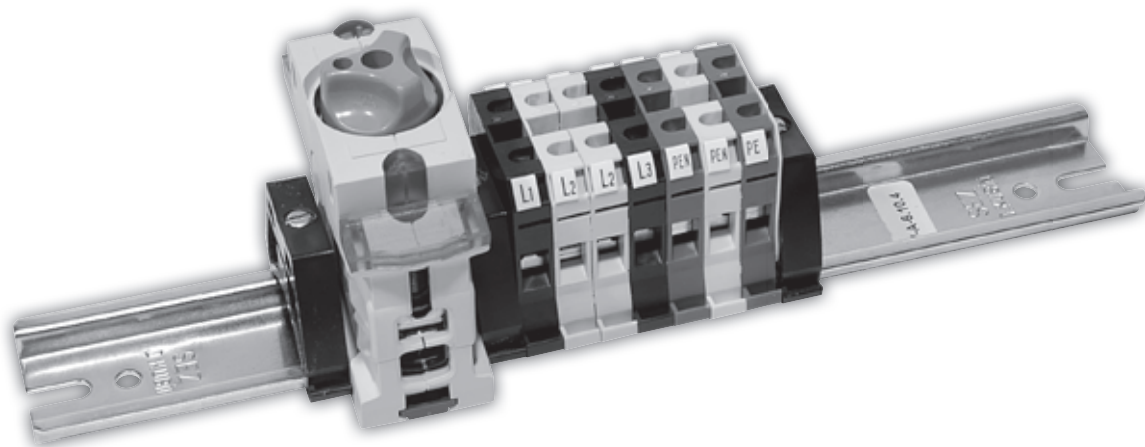



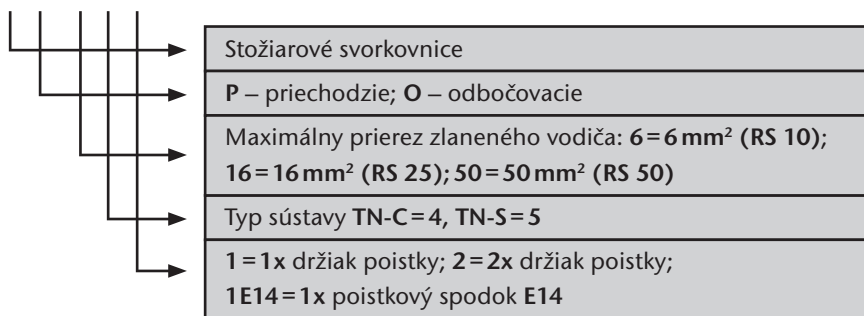



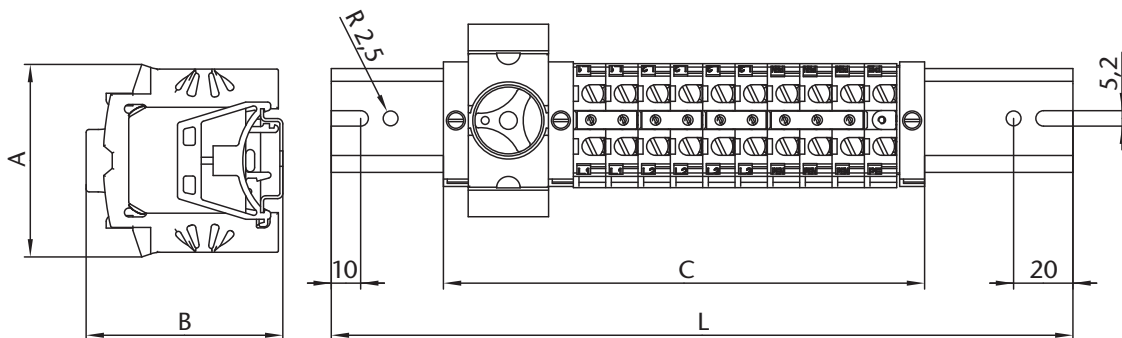









Značenia stožiarových svorkovnic firmy **SEZ**, príklad označenia: **SS O.16.4/1E14**, **SS x. xx.x/x**











Rozmerový výkres



PRIECHODZIE V SÚSTAVE TN – C

Typ	Maximálny prierez (mm ²)  plný vodič  zlanený vodič	Maximálne zaťaženie radových svorníc [A]	Zloženie svorkovnice	Popis	A šírka svorkovnic	B celková výška	C dĺžka svorkovnic	L dĺžka TS lišty
SS P.6.4/1	 0,35 – 16  0,50 – 10	61	4xRS 10 3xRS 10 PEN 1xdržák poistky	L1, 2xL2, L3, 2xPEN, 1xPE, 1xRSP4	56	48	88	235
SS P.6.4/2	 0,35 – 16  0,50 – 10	61	4xRS 10 3xRS 10 PEN 2xdržák poistky	L1, 2xL2, L3, 2xPEN, PE, 2xRSP4	56	48	97	235
SS P.6.4/1E14	 0,35 – 16  0,50 – 10	61	4xRS 10 3xRS 10 PEN 1xpoistkový spodok E14 + poistková hlavica E14	L1, 2xL2, L3, 2xPEN, PE 1xE14	65	66	106	235
SS P.16.4/1	 1,5 – 25  2,5 – 16	101	4xRS 25 3xRS 25 PEN 1xdržák poistky	L1, 2xL2, L3, 2xPEN, PE, 1xRSP4	56	52	112	235
SS P.16.4/2	 1,5 – 25  2,5 – 16	101	4xRS 25 3xRS 25 PEN 2xdržák poistky	L1, 2xL2, L3, 2xPEN, PE, 2xRSP4	56	52	121	235
SS P.50.4/2	 1,5 – 70  2,5 – 50	150	4xRS 50 3xRS 50 PEN 2xdržák poistky	L1, 2xL2, L3, 2xPEN, PE 2xRSP4	56	67	171	350
SS P.50.4/1E14	 1,5 – 70  2,5 – 50	150	4xRS 50 3xRS 50 PEN 1xpoistkový spodok E14 + poistková hlavica E14	L1, 2xL2, L3, 2xPEN, PE 1xE14	65	67	180	350

PRIECHODZIE V SÚSTAVE TN – S

Typ	Maximálny prierez (mm ²)  plný vodič  zlanený vodič	Maximálne zaťaženie radových svorníc [A]	Zloženie svorkovnice	Popis	A šírka svorkovnic	B celková výška	C dĺžka svorkovnic	L dĺžka TS lišty
SS P.6.5/1	 0,35 – 16  0,50 – 10	61	4xRS 10 2xRS 10 N 2xRS 10 PE 1xdržák poistky	L1, 2xL2, L3, 2xN, 2xPE, 1xRSP4	56	48	95	235
SS P.16.5/1	 1,5 – 25  2,5 – 16	101	4xRS 25 2xRS 25 N 2xRS 25 PE 1xdržák poistky	L1, 2xL2, L3, 2xN, 2xPE 1xRSP4	56	52	123	235
SS P.16.5/2	 1,5 – 25  2,5 – 16	101	4xRS 25 2xRS 25 N 2xRS 25 PE 2xdržák poistky	L1, 2xL2, L3, 2xN, 2xPE 2xRSP4	56	52	132	235

Schémy zapojenia

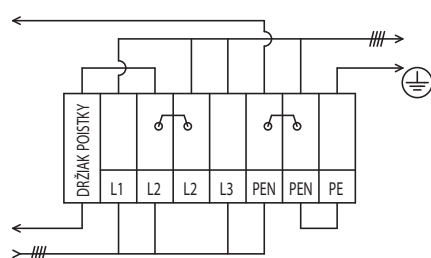

Pre typ stožiarovej svorkovnice:



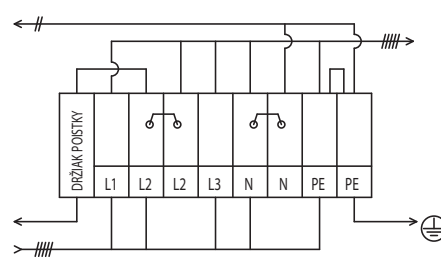









SS P.6.4/1
 SS P.6.4/2
 SS P.6.4/1E14
 SS P.16.4/1
 SS P.16.4/2
 SS P.50.4/2
 SS P.50.4/1E14







Pre typ stožiarovej svorkovnice:

SS P.6.5/1
 SS P.16.5/1
 SS P.16.5/2

ODBOČOVACIE V SÚSTAVE TN – C

Typ	Maximálny prierez (mm ²)  plný vodič  zlanený vodič	Maximálne zaťaženie radových svorníc [A]	Zloženie svorkovnice	Popis	A šírka svorkovnic	B celková výška	C dĺžka svorkovnic	L dĺžka TS lišty
SS O.16.4/1	 1,5 – 25  2,5 – 16	101	6xRS 25 4xRS 25 PEN 1xdržiak poistky	2xL1, 2xL2, 2xL3, 3xPEN, PE, 1xRSP4	56	52	144	300
SS O.16.4/2	 1,5 – 25  2,5 – 16	101	6xRS 25 4xRS 25 PEN 2xdržiak poistky	2xL1, 2xL2, 2xL3, 3xPEN, PE, 2xRSP4	56	52	154	300
SS O.16.4/1E14	 1,5 – 25  2,5 – 16	101	6xRS 25 4xRS 25 PEN 1xpoistkový spodok E14 + poistková hlavica E14	2xL1, 2xL2, 2xL3, 3xPEN, PE, 1xE14	65	66	162	250
SS O.50.4/1	 1,5 – 70  2,5 – 50	150	6xRS 50 4xRS 50 PEN 1xdržiak poistky	2xL1, 2xL2, 2xL3, 3xPEN, PE, 1xRSP4	56	67	216	380
SS O.50.4/2	 1,5 – 70  2,5 – 50	150	6xRS 50 4xRS 50 N 2xdržiak poistky	2xL1, 2xL2, 2xL3, 3xPEN, PE, 2xRSP4	56	67	225	380

ODBOČOVACIE V SÚSTAVE TN – S

Typ	Maximálny prierez (mm ²)  plný vodič  zlanený vodič	Maximálne zaťaženie radových svorníc [A]	Zloženie svorkovnice	Popis	A šírka svorkovnic	B celková výška	C dĺžka svorkovnic	L dĺžka TS lišty
SS O.6.5/1	 0,35 – 16  0,50 – 10	61	6xRS 10 3xRS 10 N 3xRS 10 PE 1xdržiak poistky	2xL1, 2xL2, 2xL3, 3xN, 3xPE, 1xRSP4	56	48	125	250

Schémy zapojenia

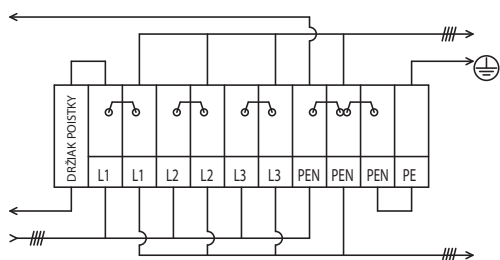

Pre typ stožiarovej svorkovnice:
 SS O.16.4/1
 SS O.16.4/2
 SS O.16.4/1E14
 SS O.50.4/1
 SS O.50.4/2

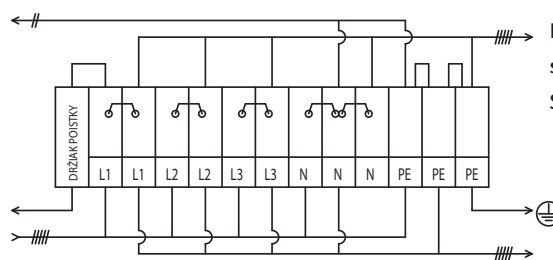

Pre typ stožiarovej svorkovnice:
 SS O.6.5/1

RS 10

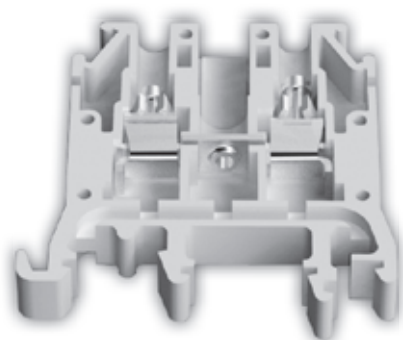

RS 25

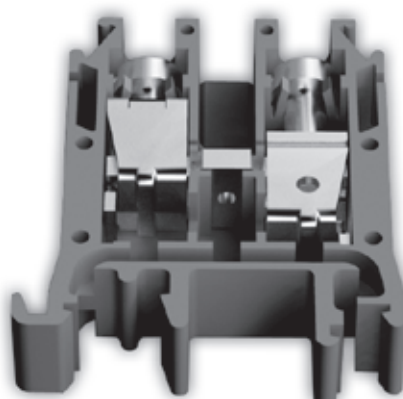

RS 50

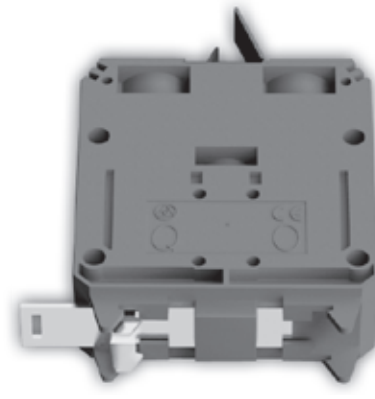

Prístrojové a stúpacie svornice

Naše prístrojové a stúpacie svorkovnice sú vyrábané z rôznych materiálov tak, aby zaručili spoľahlivú funkciu vo všetkých podmienkach:

- termoplastový materiál
- s trvalou tepelnou odolnosťou **100 °C**;
- pre pracovné prostredie od **-25 °C do 40 °C**;
- krátkodobou odolnosťou **140 °C**;
- s odolnosťou voči žeravému drôtu **960 °C**;
- termosetový materiál;
- keramický materiál;
- s trvalou tepelnou odolnosťou **110 °C**;
- krátkodobou odolnosťou **140 °C**;
- materiál svoriek;
- Ms materiál;
- Ms materiál galvanicky upravený.

PRÍSTROJOVÉ SVORKOVNICE

PRÍSTROJOVÁ SVORKOVNICA TYP 6336 – xy (PS x/y) 12 – pólová

Nepostrádateľná všade tam, kde sa chcete dohodnúť s energiou.

Hlavný rozsah použitia je v priemyselných rozvodoch podľa **EN 60947 – 7 – 1**. Pri použití podľa **EN 60998 – 2 – 1** „Pripojovacie zariadenia pre domácnosť“ je krútiaci moment pre skrutkové svorky v súlade s **EN 60947 – 7 – 1**.

PRÍSTROJOVÁ SVORKOVNICA TYP 6339 – 07 12 – pólová

Púzdro svorkovnice je z lisovaného termosetu. V púzdre je 11 otvorov pre upevňovacie skrutky. Svorkovnica je funkčne v plnej miere nahraditeľná svorkovnicou **PS 2,5/y**.

KERAMICKÉ SVORKOVNICE

Prístrojové keramické svorkovnice majú široké použitie v oblasti pripojovania elektrických prístrojov a v rozvádzačoch s vyššou pracovnou teplotou (do **110 °C**, krátkodobu do **140 °C**).

PRÍSTROJOVÁ KERAMICKÁ SVORKOVNICA TYP 6353 – 30, TYP 6354 – 30, TYP 6313 – 14 MP, TYP 6314 – 14 MP

Prístrojová keramická svorkovnica sa vyrába v 4 a 6 – pólovom prevedení. Na telese svorkovnice sú prinitované svorkové mostíky z Ms materiálu – povrchovo upravené. V telese sú dva otvory pre upevňovacie skrutky.

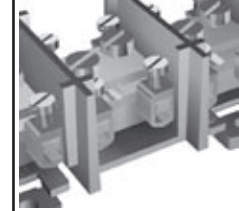

SVIETIDLOVÁ SVORKOVNICA TYP 6311 – 06, TYP 6311 – 07

Svietidlová svorkovnica je určené na pripojenie vo svetelnom rozvode.

V púzdre z keramickej hmoty sú vložené v profilových otvoroch 2 (3) zdierkové svorky. Počet zdierkových svoriek odpovedá počtu pólov. V púzdre sú jeden (dva) upevňovacie otvory \varnothing **3,5 mm**.

SVIETIDLOVÁ SPOJKA TYP 6110 – 06, TYP 6111 – 06, TYP 6112 – 06

Svietidlová spojka sa používa pre pripojovanie v elektrických osvetľovacích telesách.

V púzdre z keramickej hmoty sú vložené v profilových otvoroch 1 – 3 zdierkové svorky. Počet zdierkových svoriek odpovedá počtu pólov.

SVORKOVNICE PRE HLAVNÉ STÚPACIE VEDENIA

Používajú sa pre pripojenie odbočiek na hlavné stúpacie vedenia.

Všetky typy sa skladajú zo základného telesa z termoplastu (v prípade **6323 – 95** a **6320 – 45** z lisovaného termosetu), ktorý nesie príslušné svorkové mostíky s tvarom písmena H. Každý mostík obsahuje jednu priechodnú príložkovú svorku pre pripojenie hlavného vodiča bez jeho prerušenia a štyri zdierkové svorky pre pripojenie odbočných vodičov.

SVORKOVNICA PRE HLAVNÉ STÚPACIE VEDENIE TYP HSV 35, TYP SV 35, TYP HSV 35 K

Svorkovnicu **HSV35** dodávame v štvorpólovom prevedení, svorkovnicu **SV35** v jednopólovom prevedení. Stavebnicovým zložením svorkovnice **HSV35** a svorkovnice **SV35** je možné zostaviť päťpólovú zostavu pre použitie v päťpólovej inštaláčnej sústave. Konštrukcia základnej dosky umožňuje upevnenie svorkovnice na podložku pomocou skrutiek M5 alebo nasunutím na tvarovanú nosnú lištu **DIN – TS 35**. Typ **HSV35 K** je svorkovnica **HSV35** s krytom z transparentného plastu s možnosťou plombovania, s otvormi pre možnosť merania pomocou meracích hrotov a s krytím **IP 20** po pripojení všetkých vodičov a svoriek.



Pri použití **SV35** ako piateho pólu je nutné na **HSV35** preznačiť označenie „PEN“ na „N“ a pól **SV35** označiť ako „PE“.

SVORKOVNICA PRE HLAVNÉ STÚPACIE VEDE- NIE TYP SV 95

Svorkovnica **SV95** je konštruovaná ako jednopólová. Pre potrebu viacpólového prevedenia sa dá poskladať do ľubovoľného počtu pólov. Základná doska umožňuje upevnenie svorkovnice na podložku pomocou skrutiek M5 alebo pružným nasunutím na tvarovanú nosnú lištu **DIN – TS 35**. Svorkovnicu je možné zaistiť proti vyťahnutiu a posunutiu plastovým bajonetovým uzáverom.

Dodáva sa so samolepiacim štítkom pre označenie jednotlivých pólov: **U, V, W, N, PE, PEN**.

Táto svorkovnica plne nahrádza svorkovnicu typ **6323 – 95** a má tieto výhody:

- teleso svorkovnice je vyrobené z plastu s vyššími izolačnými a pevnostnými parametrami ako pôvodne použitý materiál – lisovaný termoset;
- zväčšenie povrchových ciest a vzdušných vzdialeností umožňuje použitie svorkovnice až do **630V** menovitého izolačného napätia;
- svorkovnicu je možné poskladať do ľubovoľného počtu pólov takže je možné jej použitie aj v päťpólovej inštaláčnej sústave;
- svorkovnicu je možné spoľahlivo a jednoducho upevniť na nosnú lištu **DIN – TS 35**, čo umožňuje veľmi rýchlu montáž;
- štvorpólová svorkovnica poskladaná zo štyroch svorkovnic **SV95** má podstatne menšiu váhu a dĺžkový rozmer ako pôvodný typ **6323 – 95**.

SVORKOVNICA PRE HLAVNÉ STÚPACIE VEDE- NIE TYP 6323 – 95, TYP 6320 – 45

Svorkovnica **6323 – 95** je v plnej miere funkčne nahraditeľná svorkovnicou **SV95**.

V svorkovnici **6320 – 45** je možné svorky upevňovať vedľa seba, alebo uhlopriečne do svorkovnice v počte zodpovedajúcom počtu hlavných vodičov.

EKVIPOTENCIÁLNA SVORKOVNICA TYP EVP-S, EVP-SK

Podľa nových noriem **STN 33 2000 – 4 – 41** sa pri inštalácii elektrických spotrebičov požaduje vyrovnanie potenciálu, ktoré chráni pred úrazom elektrickým prúdom.

Toto sa dosahuje spojením vodivých neživých častí zariadenia a cudzích vodivých častí medzi sebou navzájom vodičom predpísaného prierezu.

Hlavné pospájanie sa vykonáva v každej budove a v každom objekte vzájomným vodivým prepojením týchto prvkov:

- ochranný vodič siete;
- uzemňovací prívod alebo hlavná ochranná svorka;
- vodivé potrubia a rúry ústiace do objektu (plyn, voda, vykurovanie, klimatizácia a pod.);
- antény, telefónne zariadenia.

Ekvipotenciálna svorkovnica je určená pre hlavné prípadne doplnkové pospájanie v domových a priemyselných rozvodoch.

Spojovaciú časť svorkovnice tvorí Ms mostík s oceľovými svorkami a prílohou pre uchytenie hlavného uzemňovača alebo oceľového lana. Svorky sú zaistené proti vypadnutiu z mostíka mechanicky. Celý mostík je uchytený v dvoch izolačných púzdrach z termoplastu.

Svorkovnica sa môže upevniť viacerými spôsobmi:

- na lištu **TS 35**;
- dvoma skrutkami $\varnothing 5 \times 30$ cez mostík a izolačné púzdro;
- štyrmi skrutkami $\varnothing 4 \times 10$ cez izolačné púzdro.

Legenda symbolov použitých v katalógu

Al Hlavný vodič z hliníka

Cu Hlavný vodič z medi

Al Vedľajší vodič z hliníka

Cu Vedľajší vodič z medi



Norma pre domáce použitie



Norma pre priemyselné použitie



Materiál – termoplast



Materiál – termoset



Materiál – porcelán

Konštrukčná charakteristika

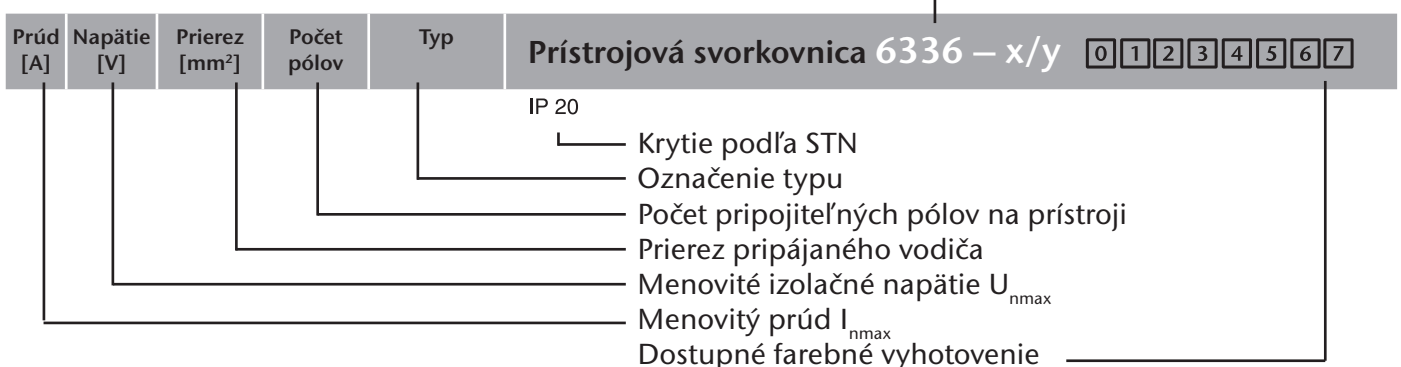

Legenda kódov farieb v typovom označení = y

0	prírodná	4	zelená
1	modrá	5	čierna
2	sivá	6	červená
3	žltá	7	hnedá

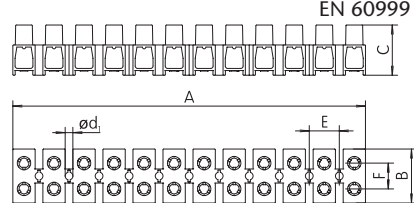
Prúd [A]	Napätie [V]	Prierez [mm ²]	Počet pólov	Typ	Prístrojová svorkovnica 6336 – xy	0 1 2 3 4 5 6 7
17,5	400	1,5	12	6336 – 1y PS 1,5/y	 <p>IP 20</p> <p>EN 60947-1 EN 60947-7-1</p> <p>EN 60998-1 EN 60998-2-1 EN 60999</p> 	
24	400	2,5	12	6336 – 20 PS 2,5/0		
32	400	4	12	6336 – 3y PS 4/y		
41	400	6	12	6336 – 5y PS 6/y		
57	400	10	12	6336 – 6y PS 10/y		
76	400	16	12	6336 – 70 PS 16/0		

Farebné vyhotovenie	Typ	A	B	C	ød ₁	E	F
0 1 2 3 4 5 6 7	6336 – 1y	94,6	16	13,7	2,6	8,1	6,4
0	6336 – 20	94,6	16	13,7	2,6	8,1	6,4
0 1 2 3 4 5 6 7	6336 – 3y	116,6	19	17,2	3,2	10	8
0 1 2 3 4 5 6 7	6336 – 5y	134,5	23	19	3,3	11,5	10
0 7	6336 – 6y	134,5	21	18,7	3,3	11,5	10
0	6336 – 70	150,3	23	21,4	3,3	12,8	11

Prístrojová svorkovnica 6339 – 07

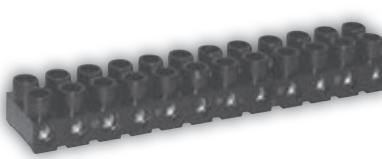
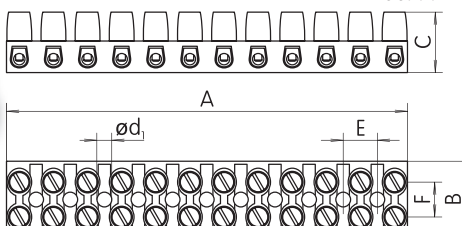

Prúd [A]	Napätie [V]	Prierez [mm ²]	Počet pólov	Typ	Prístrojová svorkovnica 6339 – 07
24	400	4	12	6339 – 07	<p>IP 20</p> <p>EN 60947-1 EN 60947-7-1</p> <p>EN 60998-1 EN 60998-2-1 EN 60999</p>  

Typ \ [mm]	A	B	C	ød ₁	E	F
6339 – 07	118,5	22	16,5	3,2	10	10

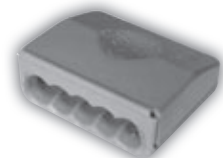
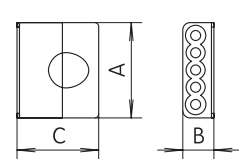

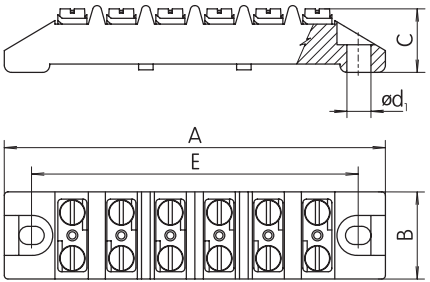

Bezskrutková svorka jednopólová BS x/z

Prúd [A]	Napätie [V]	Prierez [mm ²]	Počet pólov	Typ	Bezskrutková svorka jednopólová BS x/z
17	450	5x0,75÷1,5	1	BS 1/5	<p>IP 40</p> <p>STN EN 60998-2-2</p>  
17	450	8x0,75÷1,5	1	BS 1/8	
24	450	2x0,75÷2,5	1	BS 2/2	
24	450	3x0,75÷2,5	1	BS 2/3	
24	450	5x0,75÷2,5	1	BS 2/5	
24	450	8x0,75÷2,5	1	BS 2/8	



Typ \ [mm]	A	B	C
BS 1/5	17,5	7,8	18
BS 1/8	26,2	7,8	18
BS 2/2	10,7	8,6	18,6
BS 2/3	14,3	8,6	18,6
BS 2/5	21,5	8,6	18,6
BS 2/8	32,3	8,6	18,6

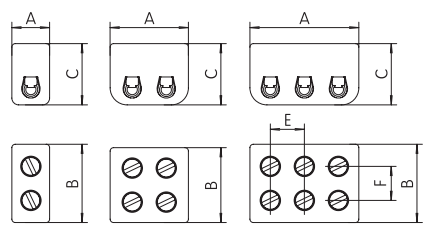

Prúd [A]	Napätie [V]	Prierez [mm ²]	Počet pólov	Typ	Keramická svorkovnica 631x – 14 MP																		
					IP 00  STN EN 60947-7-1 																		
20	400	4	4	6313 – 14 MP	  <table border="1"> <thead> <tr> <th>Typ \ [mm]</th> <th>A</th> <th>B</th> <th>C</th> <th>ød₁</th> <th>E</th> </tr> </thead> <tbody> <tr> <td>6313-14</td> <td>77</td> <td>24</td> <td>18</td> <td>5</td> <td>64</td> </tr> <tr> <td>6314-14</td> <td>104</td> <td>24</td> <td>18</td> <td>5</td> <td>90</td> </tr> </tbody> </table>	Typ \ [mm]	A	B	C	ød ₁	E	6313-14	77	24	18	5	64	6314-14	104	24	18	5	90
Typ \ [mm]	A	B	C	ød ₁		E																	
6313-14	77	24	18	5	64																		
6314-14	104	24	18	5	90																		
20	400	4	6	6314 – 14 MP																			

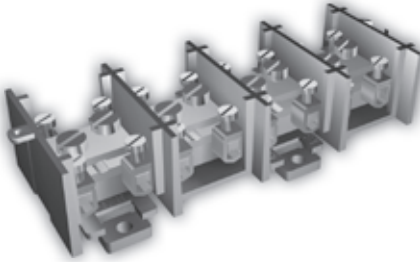
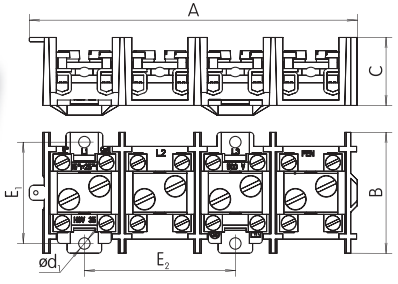

Svietidlová svorkovnica 6311 – 0x																										
					IP 20  STN EN 60998-2-1  STN EN 60947-7-1 																					
–	250	2,5	2	6311 – 06	  <table border="1"> <thead> <tr> <th>Typ \ [mm]</th> <th>A</th> <th>B</th> <th>C</th> <th>ød₁</th> <th>E</th> <th>F</th> </tr> </thead> <tbody> <tr> <td>6311-06</td> <td>25</td> <td>23</td> <td>18</td> <td>3,5</td> <td>12,5</td> <td>10</td> </tr> <tr> <td>6311-07</td> <td>38</td> <td>23</td> <td>18</td> <td>3,5</td> <td>12,5</td> <td>10</td> </tr> </tbody> </table>	Typ \ [mm]	A	B	C	ød ₁	E	F	6311-06	25	23	18	3,5	12,5	10	6311-07	38	23	18	3,5	12,5	10
Typ \ [mm]	A	B	C	ød ₁		E	F																			
6311-06	25	23	18	3,5	12,5	10																				
6311-07	38	23	18	3,5	12,5	10																				
–	400	2,5	3	6311 – 07																						

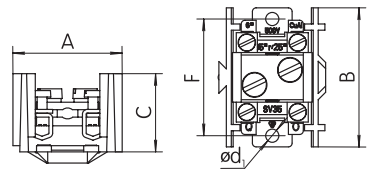

Svietidlová spojka 611x – 06																													
					IP 20  STN EN 60998-2-1  STN EN 60947-7-1 																								
–	250	2,5	1	6110 – 06	  <table border="1"> <thead> <tr> <th>Typ \ [mm]</th> <th>A</th> <th>B</th> <th>C</th> <th>E</th> <th>F</th> </tr> </thead> <tbody> <tr> <td>6110-06</td> <td>11</td> <td>23</td> <td>18</td> <td>-</td> <td>10</td> </tr> <tr> <td>6111-06</td> <td>22</td> <td>23</td> <td>18</td> <td>10</td> <td>10</td> </tr> <tr> <td>6112-06</td> <td>33</td> <td>23</td> <td>18</td> <td>10</td> <td>10</td> </tr> </tbody> </table>	Typ \ [mm]	A	B	C	E	F	6110-06	11	23	18	-	10	6111-06	22	23	18	10	10	6112-06	33	23	18	10	10
Typ \ [mm]	A	B	C	E		F																							
6110-06	11	23	18	-		10																							
6111-06	22	23	18	10	10																								
6112-06	33	23	18	10	10																								
–	250	2,5	2	6111 – 06																									
–	400	2,5	3	6112 – 06																									

Keramická svorkovnica 635x – 30																							
					IP 00  STN EN 60947-7-1 																		
20	400	4	4	6353 – 30	  <table border="1"> <thead> <tr> <th>Typ \ [mm]</th> <th>A</th> <th>B</th> <th>C</th> <th>ød₁</th> <th>E</th> </tr> </thead> <tbody> <tr> <td>6353-30</td> <td>65,5</td> <td>28,5</td> <td>17</td> <td>3,2</td> <td>30,4</td> </tr> <tr> <td>6354-30</td> <td>95,9</td> <td>28,5</td> <td>17</td> <td>3,2</td> <td>60,8</td> </tr> </tbody> </table>	Typ \ [mm]	A	B	C	ød ₁	E	6353-30	65,5	28,5	17	3,2	30,4	6354-30	95,9	28,5	17	3,2	60,8
Typ \ [mm]	A	B	C	ød ₁		E																	
6353-30	65,5	28,5	17	3,2	30,4																		
6354-30	95,9	28,5	17	3,2	60,8																		
20	400	4	6	6354 – 30																			

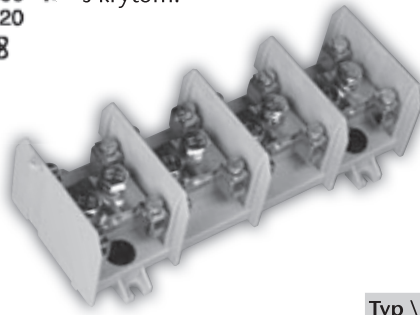
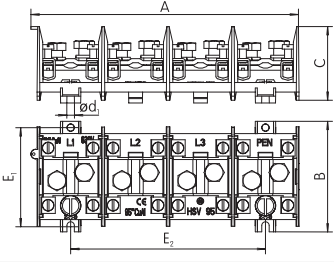
Prúd [A]	Napätie [V]	Prierez [mm ²]	Počet pólov	Typ	Svorkovnica pre hlavné stúpacie vedenia HSV 35, HSV 35K																					
500		Al → 10-35 Cu → 10-35 Al → 2,5-6 Cu → 2,5-6*	4	HSV 35	<p>IP 00 K – s krytom. IP 20</p>   <p>* Do svorky je možné pripojiť aj vodiče 10mm² Cu, resp. 2x6mm² Cu, pevné aj ohybné.</p> <table border="1"> <thead> <tr> <th>Typ \ [mm]</th> <th>A</th> <th>B</th> <th>C</th> <th>ød₁</th> <th>E₁</th> <th>E₂</th> </tr> </thead> <tbody> <tr> <td>HSV 35</td> <td>143</td> <td>56</td> <td>36</td> <td>5,4</td> <td>47</td> <td>70</td> </tr> <tr> <td>HSV 35 K</td> <td>151</td> <td>64</td> <td>38,5</td> <td>5,4</td> <td>47</td> <td>70</td> </tr> </tbody> </table>	Typ \ [mm]	A	B	C	ød ₁	E ₁	E ₂	HSV 35	143	56	36	5,4	47	70	HSV 35 K	151	64	38,5	5,4	47	70
Typ \ [mm]	A	B	C	ød ₁		E ₁	E ₂																			
HSV 35	143	56	36	5,4		47	70																			
HSV 35 K	151	64	38,5	5,4	47	70																				
500		Al → 10-35 Cu → 10-35 Al → 2,5-6 Cu → 2,5-6*	4	HSV 35 K																						
Typ																										
HSV 35, HSV 35 K		TS 35																								

Prúd [A]	Napätie [V]	Prierez [mm ²]	Počet pólov	Typ	Svorkovnica pre hlavné stúpacie vedenia SV 35, SVK 35																		
500		Al → 10-35 Cu → 10-35 Al → 2,5-6 Cu → 2,5-6*	1	SV 35	<p>IP 00 K – s krytom. IP 20</p>   <p>* Do svorky je možné pripojiť aj vodiče 10mm² Cu, resp. 2x6mm² Cu, pevné aj ohybné.</p> <table border="1"> <thead> <tr> <th>Typ \ [mm]</th> <th>A</th> <th>B</th> <th>C</th> <th>ød₁</th> <th>F</th> </tr> </thead> <tbody> <tr> <td>SV 35</td> <td>37</td> <td>56</td> <td>36</td> <td>5,4</td> <td>47</td> </tr> <tr> <td>SVK 35</td> <td>37</td> <td>60</td> <td>38</td> <td>5,4</td> <td>47</td> </tr> </tbody> </table> <p>Pri použití SV 35 ako piateho pólu preznačiť na HSV 35 označenie PEN na N, pól SV35 označiť ako PE.</p>	Typ \ [mm]	A	B	C	ød ₁	F	SV 35	37	56	36	5,4	47	SVK 35	37	60	38	5,4	47
Typ \ [mm]	A	B	C	ød ₁		F																	
SV 35	37	56	36	5,4		47																	
SVK 35	37	60	38	5,4	47																		
500		Al → 10-35 Cu → 10-35 Al → 2,5-6 Cu → 2,5-6*	1	SVK 35																			
Typ																							
SV 35, SVK 35		TS 35																					

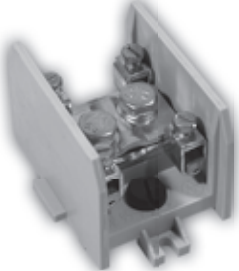
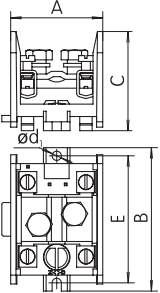
Prúd [A]	Napätie [V]	Prierez [mm ²]	Počet pólov	Typ	Svorkovnica pre hlavné stúpacie vedenia HSV 95, HSV 95K																					
232	630	Al → 16÷95 Cu → 16÷95 Al → 6÷16 Cu → 6÷16**	4	HSV 95	<p>IP 00 K – s krytom. IP 20</p>   <p>** Do svorky je možné pripojiť aj vodič 25mm² Cu len pevný.</p> <table border="1"> <thead> <tr> <th>Typ \ [mm]</th> <th>A</th> <th>B</th> <th>C</th> <th>ød₁</th> <th>E₁</th> <th>E₂</th> </tr> </thead> <tbody> <tr> <td>HSV 95</td> <td>196</td> <td>81</td> <td>56</td> <td>5,4</td> <td>72</td> <td>143</td> </tr> <tr> <td>HSV 95 K</td> <td>196</td> <td>81</td> <td>58</td> <td>5,4</td> <td>72</td> <td>143</td> </tr> </tbody> </table>	Typ \ [mm]	A	B	C	ød ₁	E ₁	E ₂	HSV 95	196	81	56	5,4	72	143	HSV 95 K	196	81	58	5,4	72	143
Typ \ [mm]	A	B	C	ød ₁		E ₁	E ₂																			
HSV 95	196	81	56	5,4		72	143																			
HSV 95 K	196	81	58	5,4	72	143																				
232	630	Al → 16÷95 Cu → 16÷95 Al → 6÷16 Cu → 6÷16**	4	HSV 95 K																						
Typ																										
HSV 95, HSV 95 K		TS 35																								

Prúd [A]	Napätie [V]	Prierez [mm ²]	Počet pólov	Typ	Svorkovnica pre hlavné stúpacie vedenia SV 95, SVK 95																		
232	630	Al → 16÷95 Cu → 16÷95 Al → 6÷16 Cu → 6÷16**	1	SV 95	<p>IP 00 K – s krytom. IP 20</p>   <p>Pri použití SV 95 ako piateho pólu preznačiť na HSV 95 označenie PEN na N, pól SV95 označiť ako PE.</p> <table border="1"> <thead> <tr> <th>Typ \ [mm]</th> <th>A</th> <th>B</th> <th>C</th> <th>ød₁</th> <th>E</th> </tr> </thead> <tbody> <tr> <td>SV 95</td> <td>52</td> <td>81</td> <td>56</td> <td>5,4</td> <td>72</td> </tr> <tr> <td>SVK 95</td> <td>52</td> <td>81</td> <td>58</td> <td>5,4</td> <td>72</td> </tr> </tbody> </table>	Typ \ [mm]	A	B	C	ød ₁	E	SV 95	52	81	56	5,4	72	SVK 95	52	81	58	5,4	72
Typ \ [mm]	A	B	C	ød ₁		E																	
SV 95	52	81	56	5,4		72																	
SVK 95	52	81	58	5,4	72																		
232	630	Al → 16÷95 Cu → 16÷95 Al → 6÷16 Cu → 6÷16**	1	SVK 95																			
Typ																							
SV 95, SVK 95		TS 35																					

Prúd [A]	Napätie [V]	Prierez [mm ²]	Počet pólov	Typ	Svorkovnica pre hlavné stúpacie vedenia 6323 - 95
----------	-------------	----------------------------	-------------	-----	---

500
 Al → 16÷95
 Cu → 16÷95
 Al → 6÷16
 Cu → 6÷16 **

4 6323 - 95

IP 00

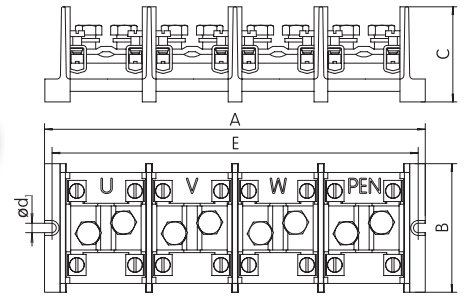
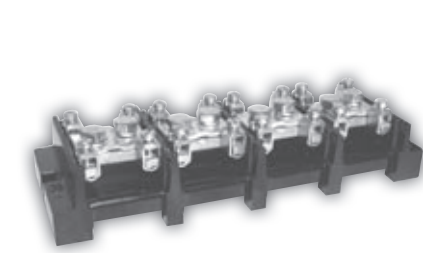

EN 60998-2-1

** Do svorky je možné pripojiť aj vodič 25 mm² Cu len pevný.

Typ \ [mm]	A	B	C	Ød ₁	E
6323-95	230	80	50	5,4	217

Svorkovnica pre hlavné stúpacie vedenia 6320 - 45

500
 Al → 150
 Cu → 150
 Al → 25
 Cu → 25

1 6320 - 45

IP 00

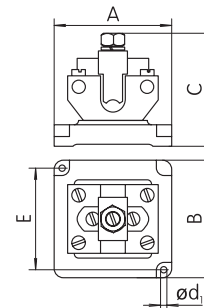
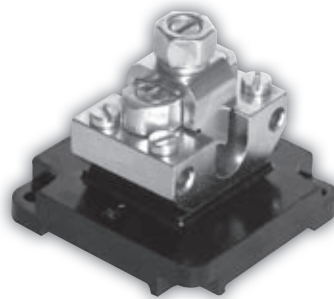

EN 60998-2-1

Typ \ [mm]	A	B	C	Ød ₁	E
6320-45	80	80	80	6,4	66

Ekvipotenciálna svorkovnica EVP-SK

4x2,5÷10
 6x10÷25
 2x25÷70

EVP-SK

pásový zemnič:
 30×4 mm
 20×3 mm
 Ø8÷12 mm

IP 20



EN 60998-1

EN 60998-2-1
 EN 60 947-7-1

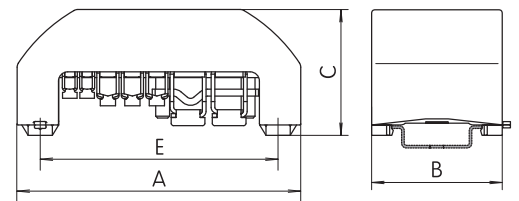

Prevedenie s krytom na zaplombovanie pre montáž priamo na stenu alebo rozvodnú skriňu.

Typ \ [mm]	A	B	C	E
EVP - SK	122,8	56	54,5	103

Ekvipotenciálna svorkovnica EVP-S

4x2,5÷10
 6x10÷25
 2x25÷70

EVP-S

pásový zemnič:
 30×4 mm
 20×3 mm
 Ø8÷12 mm

IP 00

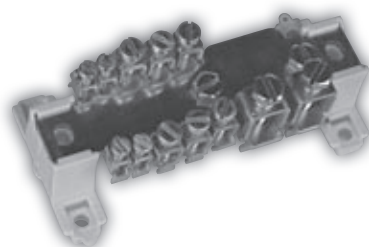

EN 60998-1

EN 60998-2-1
 EN 60 947-7-1

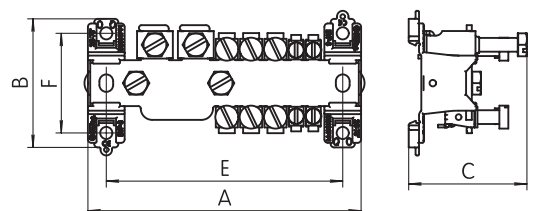

Prevedenie bez krytu určené na umiestnenie v inštalačnej škatuli alebo rozvádzači.

Typ \ [mm]	A	B	C	E	F
EVP - S	119	56	51,5	103	43,4

Prúd [A]	Napätie [V]	Prierez [mm ²]	Typ	Ekvipotenciálna svorkovnica EVP2-SK
----------	-------------	----------------------------	-----	-------------------------------------

IP 20

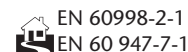

7 x 10 ÷ 25
1 x Ø8 ÷ 10

— — pásový zemnič: **EVP2-SK**
30 x 4 mm
20 x 3 mm
Ø8 ÷ 12 mm

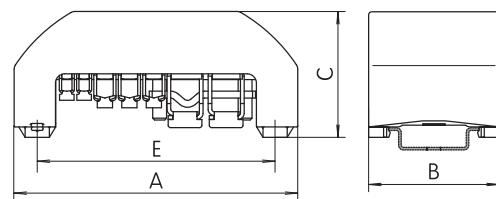

Prevedenie s krytom na zaplombovanie pre montáž priamo na stenu alebo rozvodnú skriňu.

Typ \ [mm]	A	B	C	E
EVP2 - SK	122,8	56	54,5	103

Ekvipotenciálna svorkovnica EVP2-S

IP 00

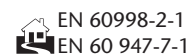

7 x 10 ÷ 25
1 x Ø8 ÷ 10

— — pásový zemnič: **EVP2-S**
30 x 4 mm
20 x 3 mm
Ø8 ÷ 12 mm

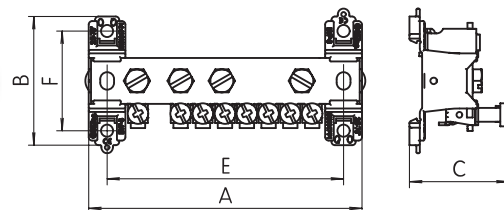
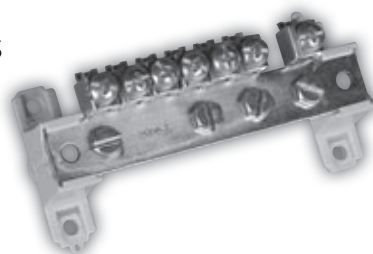

Prevedenie bez krytu určené na umiestnenie v inštalačnej škatuli alebo rozvádzači.

Typ \ [mm]	A	B	C	E	F
EVP2 - S	119	56	43,2	103	43,4

Kryt ekvipotenciálnej svorkovnice EVP-K

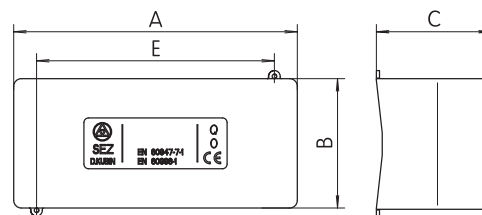

Kryt sa používa pre EVP-S a EVP2-S.

Typ \ [mm]	A	B	C	E
EVP - K	122,8	56	50	103